

取扱説明書



御使用前にこの取り扱い説明書をよくお読みの上、正しくお使いください。
その後、大切に保管し必要なときお読み下さい。

御使用上の注意事項

本製品は精密機器ですので取り扱いには十分御注意ください。

1. 設置場所は下記の場所を避けて下さい。
 - ・直射日光が当たる場所や周囲温度が 0～50℃の範囲を越える場所
 - ・腐食性ガス(特に硝化ガス、アンモニアガスなど)や可燃性ガスのある場所
 - ・塵埃、塩分、鉄粉が多い場所
 - ・振動、衝撃の激しい場所
 - ・相対湿度が 45～85%の範囲を越える場所や温度変化が急激で結露するような場所
 - ・水、油、薬品などの飛来がある場所
 - ・ラジオノイズの影響が考えられる場所
2. 各種アナログ出力機器との接続について
ノイズによる誤動作防止として次の対策をとって下さい。
 - ・入力ラインに 1 芯シールド線を御使用下さい。
 - ・入力ラインは高圧線や動力線との平行配線、同一電線管配線を避け、必ず単独配管とし、できるだけ短く配線して下さい。
3. 供給電源について
電源に大きなノイズがのっている場合には、誤動作の原因になりますのでノイズカットリッスなどを御利用下さい。
また、頻繁な電源の ON/OFF は避けて下さい。内部記憶素子異常になることが有ります。

保証範囲

- (1) この製品の保障期間は納入後 1 年間で致します。保障期間内に弊社の責による故障が生じた場合には、その機器の故障部分の修理または交換を行います。
ただし、次に該当する場合にはこの保証の対象範囲から除外させていただきます。
 - ①お客様の不当な取り扱い、または使用による場合
 - ②故障原因が納入品以外の事由による場合
 - ③弊社以外の改造、または修理による場合
 - ④その他、天災・災害・戦争などで弊社の責にない場合なお、ここでいう保証は納入品単体の保証を意味し納入品の故障により誘発される災害はご容赦いただきます。
- (2) この製品は、人命に関わるような状況の下で使用される機器、あるいはシステムに用いられることを目的として設計・製造されたものではありません。

端子配列および仕様

●端子配列（端子⑧～⑩は各出力付の場合のみ付きます。）

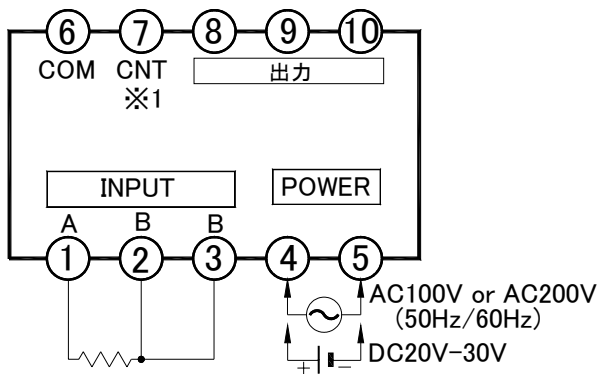

NO	名称	内容	
1	A	入力信号（測温抵抗体）	
2	B		
3	B		
4	+	POWER	電源電圧
5	-		
6	COM	CNT および HOLD の COM。	
7	CNT ※1	CNT 端子	
8 . 10	出力	（●「出力端子および仕様」参照）	

※1：標準は CNT 端子ですがオプション：-H 付きの場合は HOLD 端子になります。

●定格仕様

電源電圧	HF43B タイプ：AC100V 50/60Hz 共用 HF43C タイプ：AC200V 50/60Hz 共用 HF43E タイプ：DC20V～30V リップル率 5%以内
許容電圧変動率	90%～120%（AC 電源タイプ）
絶縁抵抗	入力-電源間 100MΩ 以上（DC500V）
消費電力	約 4.5VA（AC タイプ） 約 4.5W（DC タイプ）
使用周囲温度	0～50℃（ただし、氷結しないこと）
使用周囲湿度	45～85%RH（ただし、結露しないこと）
外形寸法	36 ^H ×72 ^W ×118 ^D mm DIN サイズ（端子カバー装着時）
質量	約 250g

入力信号	Pt-100 または JPt-100
規定電流	約 0.84mA
測定精度	±0.1%FS±1digit
表示範囲	-199.9～500.0（℃）または-200～500（℃）
	-199.9～932.0（.）または-200～932（.）

⚠ 注意

1. 電源電圧は使用可能範囲内で御使用下さい。使用可能範囲外で使用しますと火災・感電・故障の原因となります。
2. 入力端子①②③へはアース線を配線しないで下さい。
3. 入力線はリード線抵抗の小さいものをご使用ください。
4. 入力に仕様外の信号入力を加えると破損します。

●外部制御端子

- ・端子⑥（COM）との短絡で動作
- ・ON 時、約 7.4mA 流れます。内部抵抗 1.5kΩ
- ・最小 ON 巾：約 40msec
- ・負論理入力（無電圧入力）
- ・オープンコレクタ（NPN）入力する場合（以下のものをご使用ください。）
ON 時：残留電圧 3V 以下 OFF 時：漏れ電流 1.4mA 以下

□CNT 端子（端子⑦）

比較出力ホールド （比較出力付の場合）	COM（端子⑥）と短絡間、一度でも比較出力領域に達した場合、比較出力領域をはずれても比較出力を出し続けます。短絡解除で通常の比較出力動作に戻ります。AL1～AL2 それぞれ個別に設定可能。 AL1～2（アラーム 1～2）の上下限設定モードのパラメータ 2（比較出力ホールド）が「ON」に設定された AL1～2 について動作します。（詳細「●上下限モード」の内容および設定方法」参照。）
------------------------	---

□HOLD 端子（端子⑧）（オプション：-H この時、CNT 端子は付きません。）

COM（端子⑥）と短絡間、ホールド機能が動作します。詳細動作はパラメータ 6 で行います。

●出力端子および仕様

□比較出力（比較出力付の場合のみ）

設定範囲	単位	小数点位置	
		0.0	0
	°C	-199.9~500.0	-200~500
°	-199.9~932.0	-200~932	
出力方式	常時比較方式		
出力形態	保持出力		
出力遅延時間	0.1sec~99.9秒（パラメータA3で設定）		
出力応答時間	サンプリング時間+約80msec（トランジスタ出力で高速出力の時）		
ヒステリシス	0digit~9999digit（パラメータA1で設定）		
トランジスタ出力	NPNオープンコレクタ出力 残留電圧:1.5V 最大負荷電圧:30V 最大負荷電流:50mA		
接点出力 (a接点出力)	接点容量(抵抗負荷) AC250V 0.5A AC125V 1A DC30V 2A		

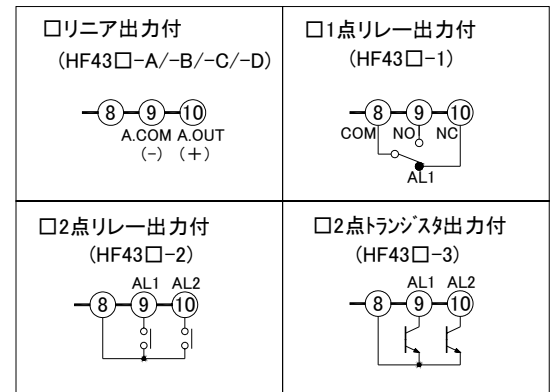

□リニア出力（リニア出力付の場合のみ）

端子⑨（-）、端子⑩（+）に配線してください。
パラメータL1、L2で出力時の表示値を設定します。

注：リニア出力のシールド線は端子⑨へ配線して下さい。

変換対象	サンプリングデータまたは表示値			
分解能	約1/40000			
出力変換速度	約0.5sec（0→90%）サンプリングデータによる変換時			
出力信号	0-5VDC	1-5VDC	0-10VDC	4-20mA
負荷抵抗	5KΩ以上			0~500Ω
出力確度	±0.3%FS（ただし、23°C±5°Cの場合）			

パラメータ一覧表

表示および出力に関する数値をパラメータに設定します。前面キーでパラメータを設定し内部に記憶します。

(注)機種により表示されないパラメータ項目があります。なお、常に最終パラメータはパラメータPr(キーフロケ)となります。

①パラメータA1～A3は比較出力付の場合のみ設定可能。 ②パラメータL1～L2はリア出力付の場合のみ設定可能。

パラメータ名称	内容説明	設定範囲				
--1- 単位設定	°C/・の単位設定を行います。 C:°C単位 F:・単位	C/F				
--2- 小数点位置	表示値およびコンパレータ値(2点全て)の小数点位置を設定。	0/0.0				
--3- 表示周期	表示値の表示切替時間を設定。単位(秒)。設定した時間の平均値表示となります。	0.5/1				
--4- 移動平均	表示周期ごとの移動平均回数を設定。単位(回)応答速度は遅くなりますが、安定した表示が得られます。	2~10				
--5- 補正值	表示値の補正值を設定。設定した補正值を計測値に加算します。 なお、小数点を含む-99.9~99.9の範囲で設定します。単位:°Cまたは・	-99.9~99.9				
--6- ホールド機能	HOLD 端子(No.⑦)の機能を選択します。(ただし、-Hホールド端子付の場合) 1/11:表示値ホールド 2/12:最大値ホールド 3/13:最小値ホールド 4/14:変動巾(P-P)ホールド	oFF/1/2/3/4/ 11/12/13/14				
	<table border="1"> <thead> <tr> <th>設定値</th> <th>動作</th> </tr> </thead> <tbody> <tr> <td>oFF</td> <td>ホールド機能無し</td> </tr> <tr> <td>1/2/3/4 11/12/13/14</td> <td>ホールド端子(オフショ)と端子⑥(COM)との短絡の間、常にホールドデータを表示します。OFF時、現在表示に戻ります。 1/2/3/4 :出力(比較・リア)対象は現在計測データ。(ホールド表示とは無関係) 11/12/13/14:出力(比較・リア)対象はホールド表示値。</td> </tr> </tbody> </table>		設定値	動作	oFF	ホールド機能無し
設定値	動作					
oFF	ホールド機能無し					
1/2/3/4 11/12/13/14	ホールド端子(オフショ)と端子⑥(COM)との短絡の間、常にホールドデータを表示します。OFF時、現在表示に戻ります。 1/2/3/4 :出力(比較・リア)対象は現在計測データ。(ホールド表示とは無関係) 11/12/13/14:出力(比較・リア)対象はホールド表示値。					
--7- ゼロ固定	「5」:5の倍数表示。 「10」:10の倍数表示。(最下位桁ゼロ固定表示)	oFF/5/10				
-A1- ヒステリシス	比較出力のヒステリシスを設定。(AL1~AL2 共通設定)	oFF/2~9999				
-A2- パワーON禁止	電源投入時の比較出力禁止を設定 oFF:機能なし L:下限出力の禁止 電源投入後、初めて下限出力OFF領域になった時以後、通常動作に戻ります。 対象は下限出力のみ。なお、CNT端子⑦とCOM端子⑥を短絡すると、電源投入時と同様の効果が得られます。 (なお、比較出力ホールド動作時は無効。) SEC:設定した時間、出力を禁止 SEC選択後、禁止時間0.1~99.9secを設定。対象は全ての比較出力。	oFF/L/SEC→「SEC」の場合 0.1~99.9				
-A3- 出力遅延時間	設定した時間継続して出力領域にある場合に出力する。(単位:sec)	oFF/0.1~99.9				
-L1- リア出力上限値	リア最大出力時の表示値を設定。小数点を無視した数値で設定。	-1999~9999				
-L2- リア出力下限値	リア最小出力時の表示値を設定。小数点を無視した数値で設定。	-1999~9999				
-Pr- キーフロケ	パラメータ設定を禁止します。	OFF/on				

●リア出力(パラメータL1、L2)の設定について

表示値に対するリア出力の設定はパラメータL1、L2で行います。

パラメータL1	リア最大出力時の表示値を設定します。小数点を無視した数値で設定。
パラメータL2	リア最小出力時の表示値を設定します。小数点を無視した数値で設定。

例えば、表示値0.0~200.0で4~20mA出力の場合、パラメータL1=2000、パラメータL2=0と設定します。

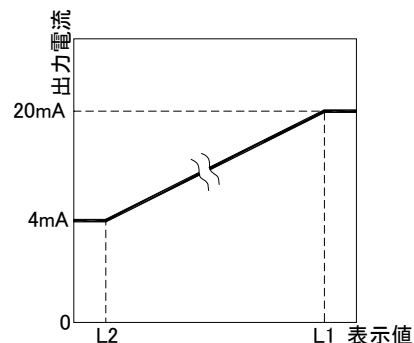

前面キー説明

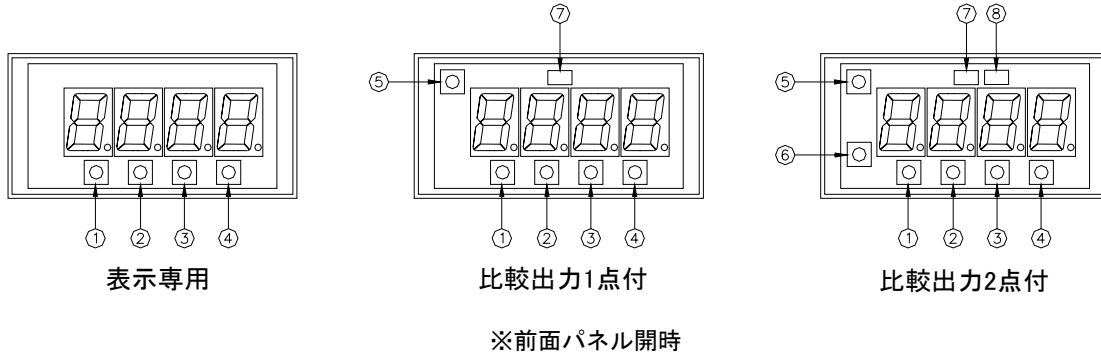

記号	内容
① MODE キー	パラメータ設定を行います。3秒間押しすとパラメータ設定状態になります
② ▲ キー	パラメータ設定状態またはコンパレータ設定状態で、数値アップさせる場合に用いる。押し続けるとアップ速度が増します。
③ ▼ キー	パラメータ設定状態またはコンパレータ設定状態で、数値ダウンさせる場合に用いる。押し続けるとダウン速度が増します。
④ SET キー	パラメータ設定値またはコンパレータ設定値の変更を内部メモリに記憶させます。
⑤ AL1 キー	AL1 の設定および確認を行います。
⑥ AL2 キー	AL2 の設定および確認を行います。
⑦ AL1 ランプ	AL1 警報出力時に点灯します。
⑧ AL2 ランプ	AL2 警報出力時に点灯します。

各種設定の操作方法

●パラメータ設定方法

手順①→②→の順にパラメータ1～Prまで設定します。

手順	キー操作	表示および内容
①	MODE 3秒間押し	(NO点滅) <input type="text" value="-"/> <input type="text" value="-"/> <input type="text" value="1"/> <input type="text" value="-"/> パラメータ1のNO表示(パラメータ設定開始)
②	SET 1回押し	(最下位桁点滅) <input type="text" value=""/> <input type="text" value=""/> <input type="text" value=""/> <input type="text" value="C"/> パラメータ1の設定値表示
③	↑および↓ 任意に変更	<例>「 <input type="text" value="0"/> ・ <input type="text" value="0"/> 」に変更 <input type="text" value=""/> <input type="text" value=""/> <input type="text" value=""/> <input type="text" value="F"/>
④	SET 1回押し	(NO点滅) <input type="text" value="-"/> <input type="text" value="-"/> <input type="text" value="2"/> <input type="text" value="-"/> パラメータ1設定完了。パラメータ2のNO表示。
*	手順②～④を繰り返し、順次、最終パラメータPrまで設定し、設定終了。	

<注1>パラメータA2は設定内容により詳細設定になります。
 パラメータA2:「SEC」設定しSET押しした後、0.1～99.9を
 ↑および↓で設定し設定完了となります。

○パラメータ設定について

- パラメータNO表示状態(- - 1 -)で↑および↓で任意のパラメータへ移動できます。どのパラメータでも先送、逆戻りができます。
- MODEを押すと、どのタイミングでも計測状態に戻ります。このとき、SETを押したところまで入力完了となります。
- 60秒間設定変更がないと計測状態に戻ります。このときも、SETを押したところまで入力完了となります。
- パラメータ設定中であっても計測は行われているので計測中に設定変更しても、アナログ出力など各特殊機能は動作します。SETを押して設定完了後、新しい設定で動作します。
- キーロック(パラメータPr)ONの場合、パラメータの設定値を表示しても設定変更は出来ません。設定変更する場合は、まず、キーロックをOFFにした後に設定変更を行ってください。

●Pt-100/JP t -100 の切替方法

手順①→②→の順に設定します。

手順	キー操作	表示および内容
①	MODE 3秒間押す	(NO点滅) <input type="text" value="-"/> <input type="text" value="-"/> <input type="text" value="1"/> <input type="text" value="-"/> パラメータ1のNO表示(パラメータ設定開始)
②	↓ 3秒間押す	<input type="text" value=""/> <input type="text" value=""/> F C ファンクションパラメータの表示
③	SET 1回押す	(最下位桁点滅) <input type="text" value=""/> <input type="text" value=""/> <input type="text" value="1"/> <input type="text" value="1"/> 設定値を表示
④	↑および↓ 任意に変更	<例>12に変更 <input type="text" value=""/> <input type="text" value=""/> <input type="text" value="1"/> <input type="text" value="2"/>
⑤	SET 1回押す	計測表示に戻る

ファンクションパラメータの設定値は以下の通りです。

なお、出荷時の設定は「11」(Pt-100)となっております。

ファンクションパラメータ設定値	内容
「11」	Pt-100 入力でご使用の場合
「12」	JPt-100 入力でご使用の場合

●比較出力値設定方法および確認方法 (比較出力付の場合のみ)

○比較出力値の設定方法

下記に AL1 の設定手順を記します。

手順	キー操作	表示および内容
①	AL1 3秒間押す	(最下位桁点滅) <input type="text" value=""/> <input type="text" value=""/> <input type="text" value=""/> <input type="text" value="0"/> AL1設定値表示(最下位桁小数点点灯)
②	↑および↓ 任意に変更	<例>100に変更 <input type="text" value=""/> <input type="text" value="1"/> <input type="text" value="0"/> <input type="text" value="0"/>
③	SET 1回押す	設定終了。計測表示に戻ります。

設定範囲は以下の通りです。(表示範囲と同様)

単位	小数点位置	
	0.0	0
°C	-199.9~500.0	-200~500
.	-199.9~932.0	-200~932

○比較出力値の確認方法

下記に AL1 の設定手順を記します。

手順	キー操作	表示および内容
①	AL1 1回押す	AL1設定値表示 <input type="text" value=""/> <input type="text" value=""/> <input type="text" value=""/> <input type="text" value="0."/> (最下位桁小数点のみ点滅)
②	MODE 1回押す	設定確認終了。計測表示に戻ります。

<注 1>AL2 についても同様です。例えば、AL2 の場合は **AL2** を 1 回押してください。

<注 2>コンパレータ設定値はパラメータ 2 で設定した小数点位置で設定されます。

<注 3>最下位桁の小数点は点滅します。
(計測値とコンパレータ設定値を区別しています。)

<注 4>設定値表示中に **MODE** または **AL1** (左記の場合) を押すと計測値に戻る。

●上下限モードの内容および設定方法 (比較出力付の場合のみ)

上下限モードパラメータ		内容説明	設定範囲
A□-1	上下限出力設定	H: 上限出力 (計測値 ≥ 設定値 で出力) L: 下限出力 (計測値 ≤ 設定値 で出力) burn: 断線警報 oFF: 出力休止	H/L/burn/oFF
A□-2	比較出力ホールド	oFF: (通常動作) on: 比較出力ホールドあり	oFF/on

※□内、1~2 (「A1-1」はAL1の設定値の意味)

AL1、AL2の比較出力の内容を設定します。
AL1、AL2のそれぞれについて設定が可能です。

バーンアウトアラーム (断線警報) について

警報値AL1/AL2の何れかに断線警報(burn)が設定された場合、「burn」と設定した警報は断線時のみ出力ONとなります。

このとき、「burn」と設定しなかった警報は断線時に強制的に出力OFFとなります。なお、AL1,2ともに「burn」設定が可能。

また、AL1,AL2ともに「burn」以外に設定された時に断線した場合、断線箇所により上下限警報出力します。

(例えば、端子①(A)が断線した場合は、上限警報(「H」と設定されたAL)がONします。)

○上下限モードの設定方法 設定内容は以下の通りです。

手順	キ操作	表示および内容
①	AL1+MODE 同時に押す	(最下位桁点滅) <input type="text" value="A"/> <input type="text" value="1"/> <input type="text" value="-"/> <input type="text" value="1"/> [A1-1]の表示(AL1上下限モード開始)
②	SET 1回押す	(設定値点滅) <input type="text"/> <input type="text"/> <input type="text"/> <input type="text"/> <input type="text" value="H"/> [A1-1]の設定値表示
③	↑および↓ 任意に変更	(設定値点滅) <input type="text"/> <input type="text"/> <input type="text"/> <input type="text"/> <input type="text" value="L"/> 〈例〉下限出力(L)に変更
④	SET 1回押す	(最下位桁点滅) <input type="text" value="A"/> <input type="text" value="1"/> <input type="text" value="-"/> <input type="text" value="2"/> [A1-2]の表示
⑤	SET 1回押す	(設定値点滅) <input type="text"/> <input type="text"/> <input type="text" value="o"/> <input type="text" value="F"/> <input type="text" value="F"/> [A1-2]の設定値表示
⑥	↑および↓ 任意に変更	(設定値点滅) <input type="text"/> <input type="text"/> <input type="text" value="o"/> <input type="text" value="n"/> 〈例〉出力ホールドあり(on)に変更
⑦	SET 1回押す	設定終了。計測表示に戻ります。

左記はAL1の場合で、AL2についてもこれに準じます。

AL2の場合は、手順①で(AL2+MODE)同時押しでAL2上下限モードを開始します。

〈注1〉MODEのみを3秒以上押すとパラメータ設定状態になり、AL1を先に押すとAL1の比較出力設定値を表示しますのでご注意ください。

〈注2〉設定中にMODEを押すと計測値に戻ります。
設定値の変更はSETを押して完了となります。

外形寸法図

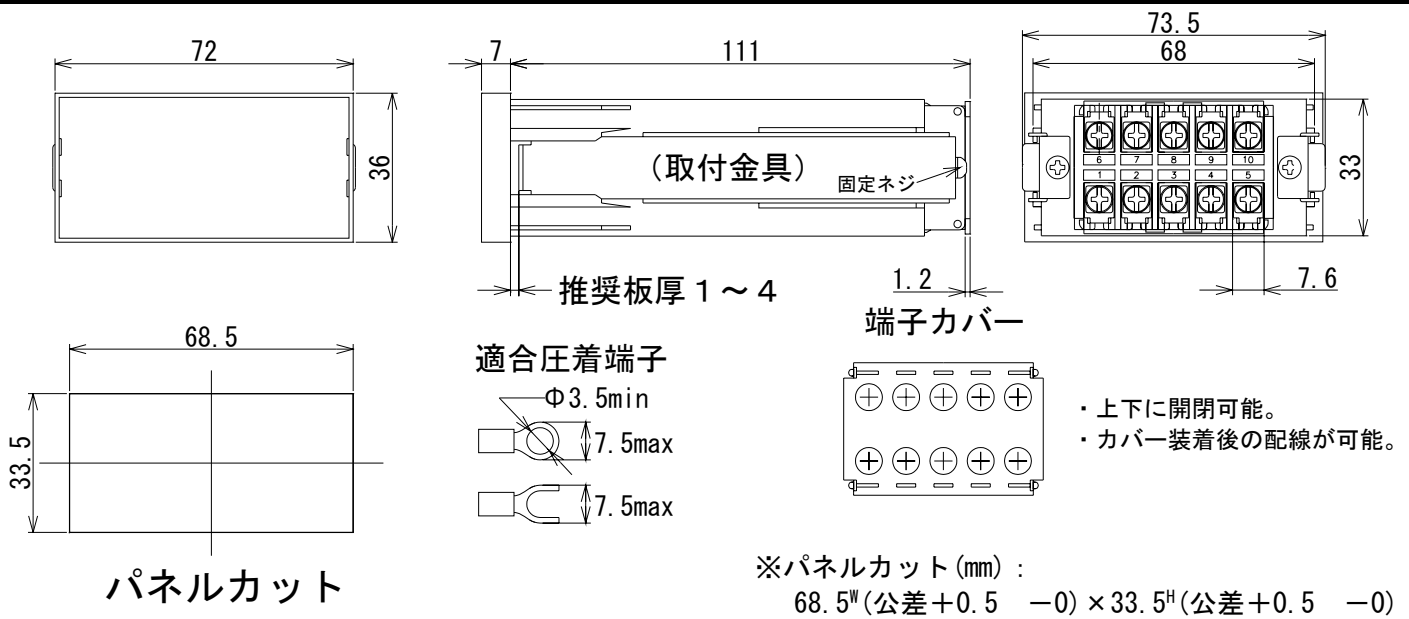

パネルカット

取り付け方法

取付金具を本体両サイドにそれぞれ差込み、固定ネジで左右のバランスを取りながら少しずつパネルに締付けてください。

エラー表示

機能動作中又は動作以前に設定などに異常があれば以下のエラー表示となります。

表示	原因	解除方法
----	入力レンジオーバーまたは断線警報(パニアウトアラーム) 場合。	入力信号を下げる。 断線の可能性がありますので確認ください。
(異常な表示)	計測が不可状態になっている場合。	自動復帰して初期インシャリス [®] 処理後、計測を行います。なお、復帰しない場合は電源を再投入して下さい。
Error	内部記憶異常で設定データに異常があった場合。	電源を再投入しエラー表示を解除し計測を行う。 なお、パラメータ設定値が初期値に書き換えられている可能性がありますのでパラメータ設定値の確認を行って下さい。

型式構成

HF43 ^①C ^②2 - ^③C - ^④H

① 電源電圧	
B	AC100V
C	AC200V
E	DC24V

② 入力信号	
2	Pt-100/JPt-100

③ 出力	
(無) 無	A 0-5V
1 1点リレー	B 1-5V
2 2点リレー	C 4-20mA
3 2点トランジスタ	D 0-10V

④ オプション	
(無) 無	
H	ホールド端子

商品に関するお問い合わせは
右記へご連絡ください

HENIXへニックス株式会社

□本 社・技術センター

〒572-0038 大阪府寝屋川市池田新町 1-25

TEL 072-827-9510 FAX 072-827-9445